

1

2

3

4

5

6

A

B

C

D

E

F

G

H

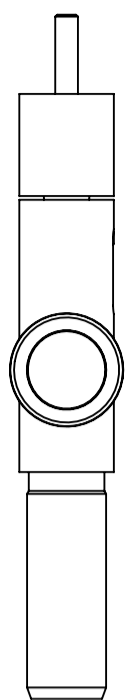

Point de fixation 73267P  
73267P fixation point

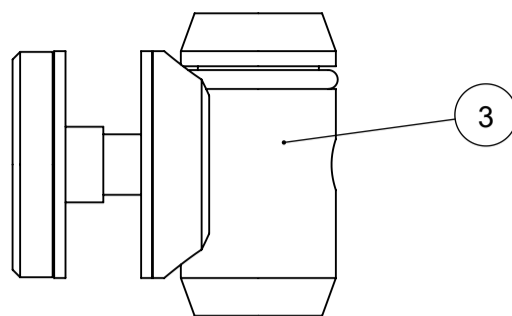

Kit 73265M ou 73266N  
73265M or 73266N kit

Code art. Art. number	Modèle Model
73265M	Standard
73266N	Axe renforcé High torque

Rep.	Qté.	Désignation
1	1	Insert haut / Upper insert
2	1	Penture / Pivot hinge
3 *	NA	Point de fixation / Fixation point

\* : les points de fixation sont à commander en supplément des kits 73265M et 73266N, il en faut 1 par perçage (étape b).  
\* : fixation points must be ordered separately from 73265M and 73266N kits, 1 is needed per drilling (step b).

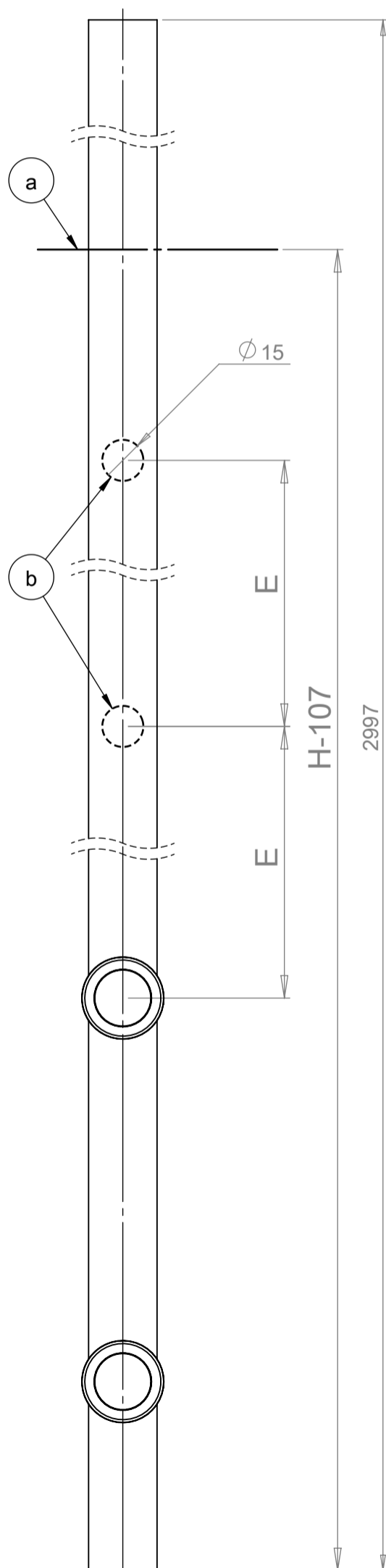

a) : Recouper le tube à la longueur H-107 selon plan cote H sur plan commercial. Ebavurer.  
Cut the tube at a H-107 height. H is on the commercial drawing. Remove burrs.

b) : Percer les trous diamètre  $15 \pm 1$  espacés les uns des autres de E (sur plan commercial) ou d'un entraxe précisé par le client. Ebavurer.  
Drill the  $\varnothing 15 \pm 1$  holes spaced from each other by E (E is given on the commercial drawing) or by a specific distance given by the customer. Align holes with lower fixation point(s). Remove burrs.

c) : Insérer les point de fixation (73267P repéré 3) dans le tube, les pousser jusqu'à position avec une tige.  
Insert the fixation point (73267P identified 3) into the tube, set them in the right position using a rod.

d) : Rentrer en force (en alignant avec les autres points de fixation) l'insert haut (repéré 1)  
Push (think of aligning with holes and lower fixation point(s)) the upper insert (identified 1).

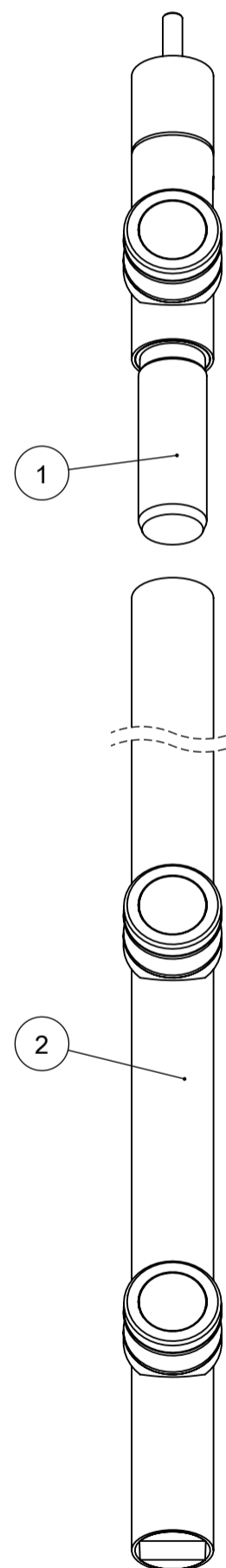

E	Vérif. par :	Plan N° :	Penture recoupable : mise en oeuvre Adjustable to size pivot-hinge : set-up sheet Drehstangen mit adjustierbarer Höhe : Montage Notiz			 ZA La Barogne, av. des 22 Arpents 77230 Moussy le Neuf Tél: 01 60 03 62 00; Fax: 01 60 03 62 49
D		07779G				
C						
B						
A						
Modifications		Dessiné le :	Ech. :	Format :	Dessiné par :	Vérifié par :
		27/03/13	1:2	A3	CM	

Ce plan est la propriété de ADLER SAS et ne peut être reproduit ou employé sans le consentement écrit de ADLER SAS

1	2	3
Paramètre Parameter Parameter	A renseigner To fill Zu erfüllen	Description Description Beschreibung
A	Ja	$3 < Ja < 66-2xEv$
	Jb	$6 < Jb < 69-2xEv$
	H**	Encadrement Door frame / Türrahmen
	Ev*	$5 < Ev < 16$ (verre glass glas) $5 < Ev < 19$ (autre other andere)
B	<b>A calculer / To calculate / Berechnung</b>	
	A	$A = 73-Ja$
	B	$B = 76-Jb$
	V	$V = H-Ja-Jb$
	E	$E = (H-429)/2$
C	D	$D > 2xEv+7$
	J	$J_{min} = \sqrt{D^2 + (Ev + 15,5)^2} - D$

\* : Pour porte plus épaisse, cocher l'option et spécifier l'épaisseur.  
 \* : For thicker door, check the option and specify the thickness.  
 \* : Für dickere Tür, Option wählen und Dicke angeben.

\*\* : Si  $6000 > H > 3097$ , cocher l'option et spécifier la hauteur.  
 \*\* : If  $6000 > H > 3097$ , check the option and specify the height.  
 \*\* : Wenn  $6000 > H > 3097$ , Option wählen und Höhe angeben.

Options / Options / Optionen			A spécifier To specify Angeben
Décor / Finish / Oberfläche	Inox brossé Brushed stainless steel Edelstahl Gebürstet	73266N + 2x73267P	<input type="checkbox"/>
	Poli miroir Mirror polished Polierte Oberfläche	73266N + 2x73267P + 3x73225T	<input type="checkbox"/>
Verre / Glass / Glas	Verre feuilleté trempé Tempered laminated glass Gehärtetes VSG	73264L	<input type="checkbox"/>
	Verre feuilleté non trempé Untempered laminated glass Ungehärtetes VSG	73262G	<input type="checkbox"/>
Porte / Door / Tür	Ev > 16 mm	73260G	<input type="checkbox"/>
	H > 3097 mm	73261H	<input type="checkbox"/>

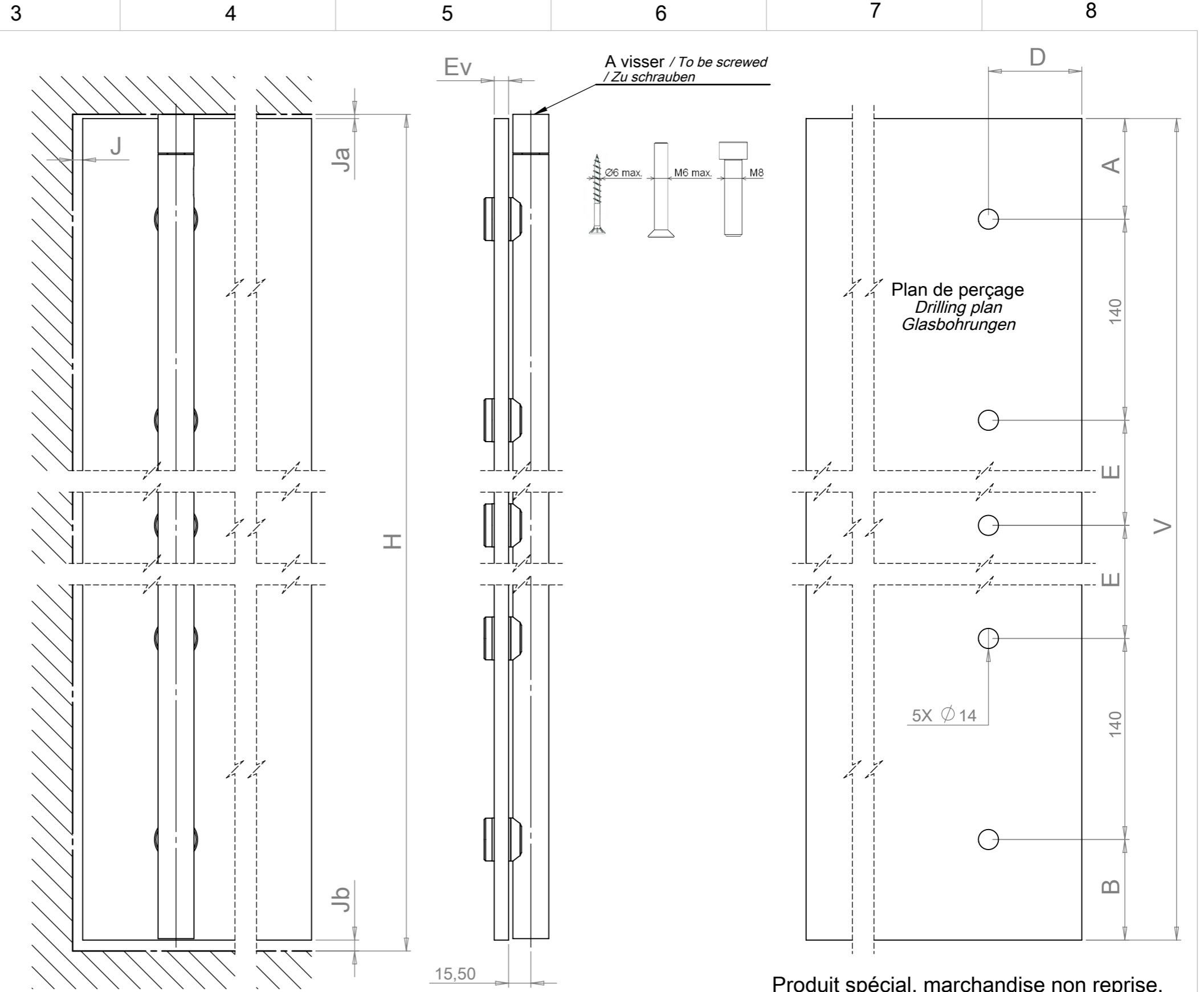

Produit spécial, marchandise non reprise.  
 Special item, good cannot be returned.  
 Sonderanfertigung, Waren werden nicht  
 zurückgenommen.

Quantité / Quantity / Menge : \_\_\_\_\_

Date / Date / Datum : \_\_\_\_\_

Cachet et signature :  
 Stamp and signature:  
 Stempel und Unterschrift: \_\_\_\_\_

E	Vérif. par :	Plan N° :	Penture Ø 25 pleine hauteur pour ferme porte Ø 25 full height strap hinge for door closer Drehstange Ø 25 in voller Höhe für Türschliesser	 ZA La Barogne, av. des 22 Arpents 77230 Moussy le Neuf Tél: 01 60 03 62 00; Fax: 01 60 03 62 49		
D		73266N +				
C		2x73267P				
B		-Com				
A						
Modifications		Dessiné le :	Ech. :	Format :	Dessiné par :	Vérifié par :
		03/01/13	1:3	A3	C. MARTIN	

1	2	3
Paramètre Parameter Parameter	A renseigner To fill Zu erfüllen	Description Description Beschreibung
A	Ja	7 < Ja < 66-2xEv
	Jb	6 < Jb < 69-2xEv
	H **	Encadrement Door frame / Türrahmen
	Ev *	5 < Ev < 16 (verre glass glas) 5 < Ev < 19 (autre other andere)
B	<b>A calculer / To calculate / Berechnung</b>	
	A	A = 73-Ja
	B	B = 76-Jb
	V	V = H-Ja-Jb
	E	E = (H-429)/2
C	D	D > 2xEv+7
	J	$J_{\min} = \sqrt{D^2 + (Ev + 15,5)^2} - D$

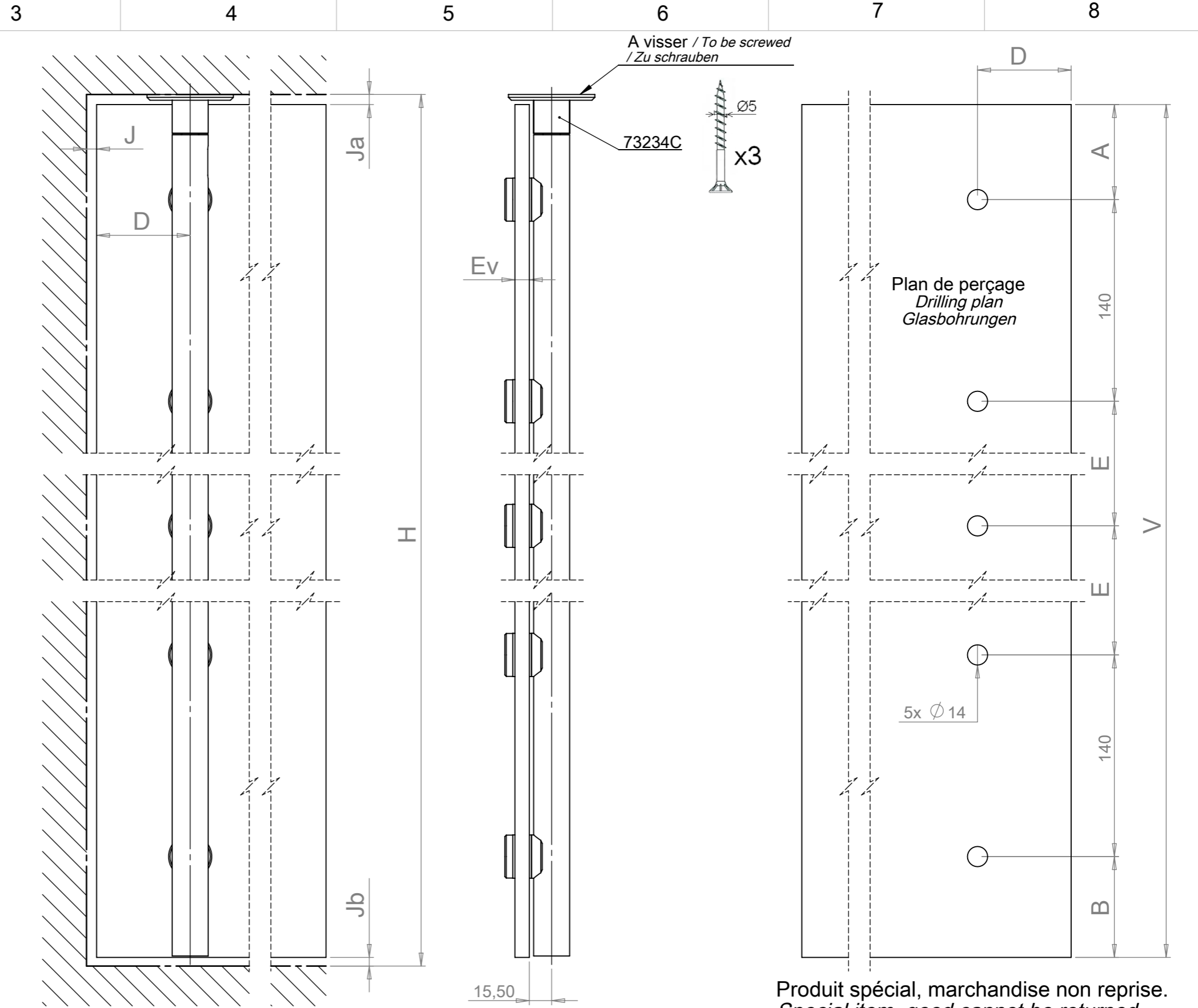

\* : Pour porte plus épaisse, cocher l'option et spécifier l'épaisseur.  
 \* : For thicker door, check the option and specify the thickness.  
 \* : Für dickere Tür, Option wählen und Dicke angeben.

\*\* : Si 6000 > H > 3097, cocher l'option et spécifier la hauteur.  
 \*\* : If 6000 > H > 3097, check the option and specify the height.  
 \*\* : Wenn 6000 > H > 3097, Option wählen und Höhe angeben.

Options / Options / Optionen			A spécifier To specify Angeben
Décor / Finish / Oberfläche	Inox brossé Brushed stainless steel Edelstahl Gebürstet	73266N + 2x73267P + 73234C	<input type="checkbox"/>
	Poli miroir Mirror polished Polierte Oberfläche	73266N + 2x73267P + 73278A 3x73225T	<input type="checkbox"/>
Verre / Glass / Glas	Verre feuilleté trempé Tempered laminated glass Gehärtetes VSG	73264L	<input type="checkbox"/>
	Verre feuilleté non trempé Untempered laminated glass Ungehärtetes VSG	73262G	<input type="checkbox"/>
Porte / Door / Tür	Ev > 16 mm	73260G	<input type="checkbox"/>
	H > 3097 mm	73261H	<input type="checkbox"/>

Quantité / Quantity / Menge : \_\_\_\_\_

Date / Date / Datum : \_\_\_\_\_

Cachet et signature :  
 Stamp and signature:  
 Stempel und Unterschrift: \_\_\_\_\_

E	Vérif. par :	Plan N° :	Penture Ø 25 pleine hauteur pour ferme porte Ø 25 full height strap hinge for door closer Drehstange Ø 25 in voller Höhe für Türschliesser	Ech. : 1:3	Format : A3	Dessiné par : C. MARTIN	Vérifié par : _____
D		73266N +					
C		2x73267P +					
B		73234C					
A		-Com					
Modifications		Dessiné le : 03/01/13					

Produit spécial, marchandise non reprise.  
 Special item, good cannot be returned.  
 Sonderanfertigung, Waren werden nicht zurückgenommen.



1	2	3
Paramètre Parameter Parameter	A renseigner To fill Zu erfüllen	Description Description Beschreibung
A	Ja	3 < Ja < 66-2xEv
	Jb	6 < Jb < 69-2xEv
	H **	Encadrement Door frame / Türrahmen
	Ev *	5 < Ev < 16 (verre glass glas)
		5 < Ev < 19 (autre other andere)
B	<b>A calculer / To calculate / Berechnung</b>	
	A	A = 73-Ja
	B	B = 76-Jb
	V	V = H-Ja-Jb
	E	E = (H-429)/2
C	D	D > 2xEv+7
	J	$J_{\min} = \sqrt{D^2 + (Ev + 15,5)^2} - D$

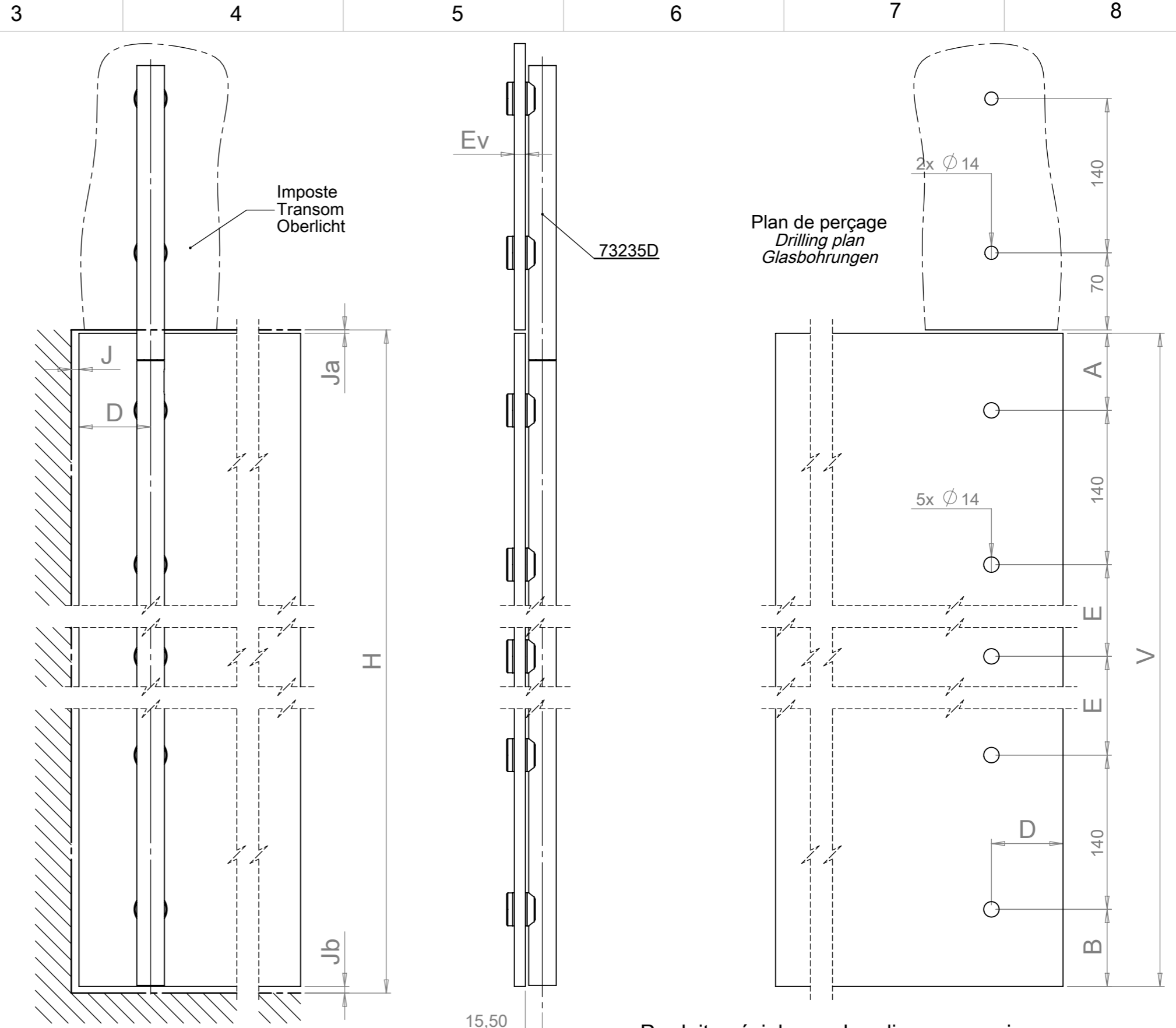

\* : Pour porte plus épaisse, cocher l'option et spécifier l'épaisseur.  
 \* : For thicker door, check the option and specify the thickness.  
 \* : Für dickere Tür, Option wählen und Dicke angeben.

\*\* : Si 6000 > H > 3097, cocher l'option et spécifier la hauteur.  
 \*\* : If 6000 > H > 3097, check the option and specify the height.  
 \*\* : Wenn 6000 > H > 3097, Option wählen und Höhe angeben.

Options / Options / Optionen			A spécifier To specify Angeben
Décor / Finish / Oberfläche	Inox brossé Brushed stainless steel Edelstahl Gebürstet	73266N + 2x73267P + 73235D	<input type="checkbox"/>
	Poli miroir Mirror polished Polierte Oberfläche	73266N + 2x73267P + 73235D 4x73225T	<input type="checkbox"/>
Verre / Glass / Glas	Verre feuilleté trempé Tempered laminated glass Gehärtetes VSG	73264L	<input type="checkbox"/>
	Verre feuilleté non trempé Untempered laminated glass Ungehärtetes VSG	73262G	<input type="checkbox"/>
Porte / Door / Tür	Ev > 16 mm	73260G	<input type="checkbox"/>
	H > 3097 mm	73261H	<input type="checkbox"/>

Quantité / Quantity / Menge : \_\_\_\_\_

Date / Date / Datum : \_\_\_\_\_

Cachet et signature :  
 Stamp and signature:  
 Stempel und Unterschrift: \_\_\_\_\_

E	Vérif. par :	Plan N° :	Penture Ø 25 pleine hauteur pour ferme porte Ø 25 full height strap hinge for door closer Drehstange Ø 25 in voller Höhe für Türschliesser	 ZA La Barogne, av. des 22 Arpents 77230 Moussy le Neuf Tél: 01 60 03 62 00; Fax: 01 60 03 62 49		
D		73266N +				
C		2x73267P +				
B		73235D				
A		-Com				
Modifications		Dessiné le :	Ech. :	Format :	Dessiné par :	Vérifié par :
		03/01/13	1:4	A3	C. MARTIN	

Produit spécial, marchandise non reprise.  
 Special item, good cannot be returned.  
 Sonderanfertigung, Waren werden nicht zurückgenommen.